

Usmernenie k povoľovaniu reklamných stavieb

Základné informácie

Právna úprava reklamných stavieb bola zavedená do právneho poriadku Slovenskej republiky zákonom č. 293/2014 Z. z., ktorým sa mení a dopĺňa zákon č. 50/1976 Zb. o územnom plánovaní a stavebnom poriadku (stavebný zákon) v znení neskorších predpisov a ktorý nadobudol účinnosť 2. januára 2015.

Od 2. januára 2015 sa už neuplatňujú usmernenia a smernice vydané do 1. januára 2015 ministerstvom k informačným, reklamným a propagačným zariadeniam; najmä Smernica č. 16 Ministerstva dopravy, spojov a verejných prác z 1. 10. 1994, list Ministerstva dopravy, pôšt a telekomunikácií Slovenskej republiky zo 6. 8. 2004 č. 1366/230/04 k činnosti cestného správneho orgánu, list Ministerstva dopravy, pôšt a telekomunikácií Slovenskej republiky zo 4. 4. 2007 č. 105767/2007-OKŠDD/z.16117, list Ministerstva dopravy, pôšt a telekomunikácií Slovenskej republiky zo 9. 4. 2008 č. 103872/2008-2330/7297, Metodické usmernenie Ministerstva dopravy, pôšt a telekomunikácií Slovenskej republiky a Ministerstva výstavby a regionálneho rozvoja zo 4. 4. 2007.

Vlastník reklamnej stavby je od 2. januára 2015 podľa § 86 ods. 4 stavebného zákona povinný zabezpečiť počas celej doby trvania reklamnej stavby jej označenie menom a priezviskom, obchodným menom, názvom, ochrannou známkou alebo iným symbolom, ktorý umožňuje identifikáciu vlastníka reklamnej stavby.

Definícia reklamnej stavby

Reklamná stavba je podľa § 43 ods. 2 stavebného zákona stavebná konštrukcia postavená stavebnými prácami zo stavebných výrobkov, ktorá je

- a) pevne spojená so zemou pevným základom
 - i. strojnými súčiastkami alebo zvarom o pevný základ v zemi alebo o inú stavbu,
 - ii. ukotvením pilótami alebo lanami s kotvou v zemi alebo na inej stavbe alebo
 - iii. pripojením na siete a zariadenia technického vybavenia územia, alebo
 - b) ktorá je upevnená strojnými súčiastkami alebo zvarom o pevný základ na zemi alebo
 - c) ktorej osadenie vyžaduje úpravu podkladu,
- a ktorej funkciou je šírenie reklamných, propagačných, navigačných a iných informácií viditeľných z verejných priestorov.

Reklamné stavby sú inžinierske stavby.

Reklamné stavby, na ktorých najväčšia informačná plocha

- a) je menšia ako 3 m², sú drobné stavby.
- b) má veľkosť od 3 m², sú jednoduché stavby.

Na účely povoľovania sa reklamné stavby členia podľa veľkosti informačnej plochy na reklamné stavby, na ktorých najväčšia informačná plocha

- a) je menšia ako 3 m² – takéto stavby sa ohlasujú
- b) má veľkosť od 3 m² do 20 m² – takéto stavby sa povoľujú
- c) je väčšia ako 20 m² – takéto stavby sa povoľujú aj kolaudujú.

Od 2. januára 2015 stavebnému zákonu ako reklamné stavby podliehajú aj také konštrukcie, ktoré nie sú pevne spojené so zemou ale sú upevnené strojnými súčiastkami alebo zvarom o pevný základ na zemi alebo ktorých osadenie vyžaduje úpravu podkladu.

Upraveným podkladom na osadenie stavby možno rozumieť najmä plochu po odstránení pôdnej vrstvy, spevnenú plochu, podpery alebo prefabrikované podklady. Za upravený podklad možno považovať aj prírodný podklad, ak svojimi vlastnosťami umožňuje osadenie stavby alebo zariadenia bez potreby úpravy.

Najväčšou informačnou plochou sa podľa § 43 ods. 3 stavebného zákona rozumie kolmý priemet jednej najväčšej informačnej plochy umiestnenej na reklamnej stavbe na zvislú rovinu podľa projektovej dokumentácie predloženej stavebnému úradu.

Najväčšiu informačnú plochu uvedie stavebník v projektovej dokumentácii, ktorú predkladá stavebnému úradu. Ak stavebník neuvedie údaj o najväčšej informačnej ploche, ani ho nedoplní, stavebný úrad určí najväčšiu informačnú plochu sám podľa predloženej projektovej dokumentácie.

Zákazy umiestňovania reklamných stavieb

Bez možnosti výnimky je zakázané umiestňovať reklamné stavby podľa zákona č. 135/1961 Zb. o pozemných komunikáciách (cestný zákon) v znení neskorších predpisov (ďalej len „cestný zákon“)

- a) na diaľniciach, cestách pre motorové vozidlá a medzinárodných cestných ťahoch (podľa § 10 ods. 3 cestného zákona); to sa nevzťahuje na súčasti diaľnic a ciest (odpočívadlá),
- b) v území 100 metrov od osi vozovky príslušného jazdného pásu diaľnice, rýchlostnej cesty a cesty I. triedy, ktoré sú medzinárodným cestným ťahom mimo sídelného útvaru obce ohraničeného dopravnou značkou označujúcou začiatok a koniec obce okrem odpočívadiel (podľa § 10 ods. 4 cestného zákona); to sa nevzťahuje na označenia stavby a označenia súvisiace s výstavbou alebo prevádzkou diaľnice, rýchlostnej cesty alebo cesty I. triedy, ktoré sú medzinárodným cestným ťahom,
- c) na stĺpoch verejného osvetlenia ciest a miestnych komunikácií a na stĺpoch trolejového vedenia, ak reklamné stavby zasiahnu do prejazdneho profilu pozemnej komunikácie alebo je ich najväčšia informačná plocha väčšia ako 1,2 m² (podľa § 10 ods. 5 cestného zákona),
- d) na križovatke tak, aby bránili vodičovi v rozhľadovom poli vodiča na križovatke (podľa § 8 ods. 11 cestného zákona),
- e) na vozovke a krajniciach diaľnic, ciest a miestnych komunikácií ako predmety tvoriace pevnú prekážku (podľa § 20 ods. 1 cestného zákona),
- f) na ceste a na mieste pri ceste, ak by mohli viesť k zámene s dopravnou značkou alebo s dopravným zariadením alebo by ich zakrývali alebo ak by rozptyľovali a upúťovali pozornosť účastníka cestnej premávky alebo ho oslňovali; miestom pri ceste sa rozumie priestor, v ktorom je umiestnená dopravná značka alebo dopravné zariadenie; takýmto miestom je aj priestor, v ktorom sa dopravné značky alebo dopravné zariadenia spravidla umiestňujú (podľa § 60 ods. 9 a 10 zákona č. 8/2009 Z. z. o cestnej premávke a o zmene a doplnení niektorých zákonov).

V ochranných pásmach, v pamiatkovom území, na nehnuteľnej kultúrnej pamiatke, na území so stupňom územnej ochrany je obmedzené alebo zakázané umiestňovať reklamné stavby len ako to ustanovujú osobitné predpisy napr. zákon č. 351/2011 Z. z. o elektronických

komunikáciách, zákon č. 657/2004 Z. z. o tepelnej energetike, zákon č. 656/2004 Z. z. o energetike a o zmene niektorých zákonov, zákona č. 442/2002 Z. z. o verejných vodovodoch a verejných kanalizáciách a doplnení zákona č. 276/2001 Z. z. o regulácii v sieťových odvetviach, zákon č. 513/2009 Z. z. o dráhach a o zmene a doplnení niektorých zákonov, zákon č. 543/2002 Z. z. o ochrane prírody a krajiny.

Postupy povoľovania reklamnej stavby

Povoľovanie reklamných stavieb vykonáva stavebný úrad postupom

- a) na základe ohlásenia stavebnému úradu pri reklamných stavbách, na ktorých najväčšia informačná plocha je menšia ako 3 m² (drobné stavby) alebo
- b) na základe žiadosti o stavebné povolenie pri reklamných stavbách, na ktorých najväčšia informačná plocha má veľkosť od 3 m² (jednoduché stavby).

Ohlásenie reklamnej stavby

Stavebník podľa § 57 stavebného zákona pred uskutočnením reklamnej stavby, na ktorej najväčšia informačná plocha je menšia ako 3 m², písomne vopred ohlásí stavebnému úradu uskutočnenie takejto drobnej stavby; stavebník písomne ohlasuje aj stavebné úpravy.

Ohlásenie v nadväznosti na § 5 vyhlášky Ministerstva životného prostredia Slovenskej republiky č. 453/2000 Z. z., ktorou sa vykonávajú niektoré ustanovenia stavebného zákona (ďalej len „vyhláška č. 453/2000 Z. z.“) obsahuje

- a) meno, priezvisko (názov) a adresu (sídlo) stavebníka,
- b) účel, rozsah a miesto stavby,
- c) druh a parcelné číslo pozemku podľa katastra nehnuteľností,
- d) ak ide o stavby uskutočňované svojpomocou, vyhlásenie kvalifikovanej osoby, že bude zabezpečovať vedenie uskutočňovania stavby,
- e) ak sa pri uskutočňovaní stavby majú použiť susedné nehnuteľnosti, vyjadrenie vlastníka tejto nehnuteľnosti,
- f) ak v odôvodnených prípadoch požaduje stavebník, aby mohol začať s uskutočnením reklamnej stavby aj v lehote dlhšej ako jeden rok odo dňa doručenia oznámenia stavebnému úradu, ohlásenie obsahuje aj toto odôvodnenie a požadovanú lehotu na začatie uskutočňovania reklamnej stavby.

K ohláseniu drobnej stavby stavebník pripojí

- a) doklad, ktorým sa preukazuje vlastnícke alebo iné právo k pozemku,
- b) jednoduchý situačný výkres v dvoch vyhotoveniach, ktorý obsahuje vyznačenie umiestnenia stavby na pozemku,
- c) jednoduchý technický opis stavby s uvedením najväčšej informačnej plochy reklamnej stavby,
- d) nevyhnutné rozhodnutia, stanoviská, vyjadrenia, súhlasy, posúdenia alebo iné opatrenia dotknutých orgánov štátnej správy (orgány podľa § 140a stavebného zákona chrániace záujmy uvedené v § 126 ods.1 stavebného zákona).

Za deň ohlásenia sa považuje deň, keď bolo ohlásenie podané stavebnému úradu alebo odovzdané na poštovú prepravu.

Na ohlásenie stavebných úprav reklamných stavieb sa vzťahuje § 6 vyhlášky č. 453/2000 Z. z. Ohlásenie stavebných úprav alebo udržiavacích prác obsahuje

- a) meno, priezvisko (názov) a adresu (sídlo) stavebníka,
- b) údaj o tom, na ktorej stavbe sa majú úpravy alebo práce uskutočniť,
- c) rozsah a účel úprav a prác a ich jednoduchý technický opis.

K ohláseniu stavebných úprav stavebník pripojí

- a) doklad preukazujúci vlastnícke alebo iné právo k stavbe; možno ho nahradiť čestným vyhlásením,
- b) písomnú dohodu s vlastníkom stavby, ak úpravu alebo udržiavacie práce bude uskutočňovať nájomca,
- c) stanovisko orgánu štátnej pamiatkovej starostlivosti, ak ide o stavebnú úpravu alebo udržiavacie práce na stavbe, ktorá je kultúrnou pamiatkou, alebo ide o stavbu, ktorá sa nachádza v pamiatkovo chránenom území.

Stavebník môže uskutočniť ohlásenú reklamnú stavbu len na základe písomného oznámenia stavebného úradu, že proti jej uskutočneniu nemá námietky; stavebný úrad vydá oznámenie najneskôr v lehote 30 dní od ohlásenia drobnej stavby. K písomnému oznámeniu stavebný úrad pripojí overený jednoduchý situačný výkres. Ohlásenú reklamnú stavbu môže stavebník začať uskutočňovať len do jedného roka odo dňa doručenia oznámenia stavebného úradu stavebníkovi, pokiaľ stavebný úrad v odôvodnených prípadoch neurčil na začatie stavby dlhšiu lehotu.

Povolenie reklamnej stavby

Stavebník podľa § 58 stavebného zákona pred uskutočnením reklamnej stavby, na ktorej najväčšia informačná plocha má veľkosť od 3 m², písomne požiadava o stavebné povolenie takejto jednoduchej stavby.

Žiadosť o stavebné povolenie podľa § 8 vyhlášky č. 453/2000 Z. z. obsahuje

- a) meno, priezvisko (názov) a adresu (sídlo) stavebníka,
- b) druh, účel a miesto stavby, predpokladaný termín dokončenia stavby a pri dočasnej stavbe aj dobu jej trvania,
- c) parcelné čísla a druhy (kultúry) stavebného pozemku s uvedením vlastníckych alebo iných práv podľa katastra nehnuteľností,
- d) zoznam účastníkov stavebného konania, ktorí sú stavebníkovi známi,
- e) ak v odôvodnených prípadoch požaduje stavebník, aby mohol začať s uskutočnením reklamnej stavby aj v lehote dlhšej ako jeden rok odo dňa nadobudnutia právoplatnosti stavebného povolenia, žiadosť obsahuje aj toto odôvodnenie a požadovanú lehotu na začatie uskutočňovania reklamnej stavby.

K žiadosti o stavebné povolenie sa prikladajú

- a) doklady, ktorými stavebník preukazuje, že je vlastníkom pozemku alebo stavby alebo že má k pozemku či stavbe iné právo, ktoré ho oprávňuje zriadiť na pozemku požadovanú stavbu, vykonať zmenu stavby alebo udržiavacie práce na nej,
- b) projektová dokumentácia stavby (projekt stavby) vypracovaná osobou s príslušným odborným vzdelaním [§ 45 ods. 6 písm. a) stavebného zákona], s uvedením najväčšej informačnej plochy reklamnej stavby vrátane statického posúdenia stavby, ktorá preukazuje mechanickú odolnosť a stabilitu nosnej konštrukcie,
- c) rozhodnutia, stanoviská, vyjadrenia, súhlasy, posúdenia alebo iné opatrenia dotknutých orgánov štátnej správy a obce (orgány podľa § 140a stavebného zákona chrániace záujmy uvedené v § 126 ods. 1 stavebného zákona).

V žiadosti o stavebné povolenie reklamnej stavby, na ktorej najväčšia informačná plocha je väčšia ako 20 m² a ktorá podlieha kolaudácii, môže stavebník určiť predpokladaný dátum uskutočnenia stavby a prvý predpokladaný možný dátum miestneho zisťovania v rámci kolaudačného konania.

Po vydaní stavebného povolenia môže stavebník tiež požiadať o zmenu trvania platnosti stavebného povolenia na začatie stavby.

Kolaudačnému konaniu podliehajú v súlade s § 76 ods. 4 stavebného zákona reklamné stavby, na ktorých najväčšia informačná plocha je väčšia ako 20 m².

Kolaudačné konanie vykonáva stavebný úrad, ktorý vydal stavebné povolenie. Stavebný úrad postupuje v kolaudačnom konaní podľa § 76 a 83 stavebného zákona.

Návrh na vydanie kolaudačného rozhodnutia sa podáva písomne; tento návrh v súlade s § 17 vyhlášky č. 453/2000 Z. z. obsahuje:

- a) meno, priezvisko (názov) a adresu (sídlo) stavebníka,
- b) označenie a miesto stavby,
- c) dátum a číslo stavebného povolenia alebo povolenia zmeny stavby pred jej dokončením,
- d) predpokladaný termín dokončenia stavby,
- e) termín úplného vypratania staveniska a dokončenia úprav okolia stavby.

Ak sa stavebník odchýlil od stavebného povolenia, k návrhu na vydanie kolaudačného rozhodnutia sa pripojí opis a odôvodnenie vykonaných odchýlok od stavebného povolenia.

Predĺženie doby trvania dočasnej reklamnej stavby

Stavebník je oprávnený požiadať o zmenu doby trvania reklamnej stavby, pri reklamnej stavbe, ktorá je dočasná, a to pred uplynutím tejto doby. V takomto prípade doba trvania reklamnej stavby podľa § 67 ods. 4 stavebného zákona neplynie, a to až do nadobudnutia právoplatnosti rozhodnutia o žiadosti o zmenu doby trvania reklamnej stavby.

K žiadosti stavebník priloží len doklady, ktorými preukáže vzťah k pozemku (aktuálny list vlastníctva a snímku z katastrálnej mapy), najmä že je vlastníkom pozemku alebo stavby alebo že má k pozemku či stavbe iné právo, ktoré ho oprávňuje predĺžiť dobu trvania reklamnej stavby, alebo priloží iné doklady, ktoré sú potrebné na preukázanie oprávnenia na predĺženie doby trvania reklamnej stavby. Stavebný úrad v konaní o predĺžení doby trvania dočasnej stavby posudzuje len doklady, ktoré stavebníka oprávňujú predĺžiť dobu trvania stavby.

Podmienky umiestňovania reklamnej stavby podľa cestného zákona

V zmysle cestného zákona je možné rozlíšiť umiestnenie reklamnej stavby

- a) na pozemnej komunikácii; na umiestnenie reklamných stavieb na pozemných komunikáciách je potrebné povolenie na zvláštne užívanie komunikácií vydané príslušným cestným správnym orgánom rozhodnutím so súhlasom dopravného inšpektorátu; na rozhodovanie o povoľovaní zvláštneho užívania diaľnic, ciest a miestnych komunikácií sa vzťahujú všeobecné predpisy o správnom konaní, a
- b) v ochrannom pásme pozemnej komunikácie; na umiestnenie reklamných stavieb v ochrannom pásme pozemnej komunikácie je potrebná výnimka zo zákazu činnosti

v ochrannom pásme, ktorú povoľuje príslušný cestný správny orgán záväzným stanoviskom po predchádzajúcom súhlase dopravného inšpektorátu; na povolenie výnimky sa nevzťahujú všeobecné predpisy o správnom konaní.

Na umiestnenie reklamných stavieb na prenajatých súčastiach diaľnic (napríklad odpočívadlá) a ciest nie je potrebná výnimka zo zákazu činnosti v ochrannom pásme.

Podľa § 15 ods. 3 vyhlášky č. 35/1984 Zb., ktorou sa vykonáva zákon o pozemných komunikáciách (cestný zákon) (ďalej len „vyhláška č. 35/1984 Zb.“) hranicu cestných ochranných pásiem, ktoré sú mimo miest a obcí, určujú zvislé plochy vedené po oboch stranách komunikácie vo vzdialenosti

- a) 100 metrov od osi vozovky príľahlého jazdného pásu diaľnice a cesty budovanej ako rýchlostná komunikácia,
- b) 50 metrov od osi vozovky cesty I. triedy,
- c) 25 metrov od osi vozovky cesty II. triedy a miestnej komunikácie, ak sa buduje ako rýchlostná komunikácia,
- d) 20 metrov od osi vozovky cesty III. triedy,
- e) 15 metrov od osi vozovky miestnej komunikácie I. a II. triedy.

Cestným správnym orgánom je

- a) ministerstvo ako ústredný orgán štátnej správy pre pozemné komunikácie, ktorý vykonáva štátnu správu vo veciach diaľnic a ciest pre motorové vozidlá,
- b) okresný úrad v sídle kraja, odbor cestnej dopravy a pozemných komunikácií, ktorý vykonáva štátnu správu vo veciach ciest I. triedy,
- c) okresný úrad, odbor cestnej dopravy a pozemných komunikácií, ktorý vykonáva štátnu správu vo veciach ciest II. a III. triedy,
- d) obec, ktorá vykonáva miestnu štátnu správu vo veciach miestnych komunikácií a účelových komunikácií ako prenesený výkon štátnej správy.

Správcom komunikácie je vlastník komunikácie alebo právnická osoba alebo fyzická osoba, ktorá na základe zákona alebo zmluvy vykonáva správu pozemnej komunikácie.

Dotknutým orgánom v konaniach podľa stavebného zákona je cestný správny orgán iba pri umiestnení reklamnej stavby

- a) na pozemnej komunikácií (k čomu je potrebné povolenie na zvláštne užívanie komunikácie) alebo
- b) v ochrannom pásme pozemnej komunikácie (k čomu je potrebná výnimka zo zákazu činnosti v ochrannom pásme).

Na povolenie na zvláštne užívanie a na povolenie výnimky v cestnom ochrannom pásme je potrebný predchádzajúci súhlas dopravného inšpektorátu, v ktorého miestnej pôsobnosti je tá časť cestného ochranného pásma, kde sa má povoliť výnimka; ak ide o povolenie výnimky v cestnom ochrannom pásme diaľnice alebo rýchlostnej cesty, je potrebný predchádzajúci súhlas Ministerstva vnútra Slovenskej republiky.

Žiadosť o povolenie na zvláštne užívanie, ako aj o povolenie výnimky v cestnom ochrannom pásme, posudzuje

- a) cestný správny orgán z hľadiska ochrany pozemnej komunikácie,
- b) dopravný inšpektorát z hľadiska bezpečnosti a plynulosti cestnej premávky.

Žiadosť o povolenie výnimky sa podáva v štádiu prípravnej dokumentácie. Žiadosť o povolenie výnimky obsahuje

- a) meno, priezvisko (názov) a adresu (sídlo) žiadateľa (stavebníka),
- b) druh, účel a miesto reklamnej stavby,
- c) parcelné čísla a druhy (kultúry) stavebného pozemku s uvedením vlastníckych alebo iných práv podľa katastra nehnuteľností.

Odstraňovanie reklamných stavieb

Na odstránenie reklamnej stavby vlastník reklamnej stavby nepotrebuje povolenie stavebného úradu podľa § 88 stavebného zákona.

Ak vlastník reklamnej stavby oznámi odstránenie reklamnej stavby, stavebný úrad takéto oznámenie zaeviduje.

Stavebný úrad nariadi vlastníkovi reklamnej stavby odstránenie reklamnej stavby,

- a) ak je závadná a ohrozuje život alebo zdravie osôb, pokiaľ ju nemožno hospodárne opraviť,
- b) ak bola postavená bez stavebného povolenia alebo v rozpore s ním alebo pri stavbách, ktoré treba ohlásiť, bez písomného oznámenia stavebného úradu podľa § 57 ods. 2 stavebného zákona,
- c) na ktorú bolo zrušené stavebné povolenie (§ 102 ods. 3 stavebného zákona),
- d) ak je dočasnou stavbou, pri ktorej uplynul určený čas jej trvania alebo pominul účel, na ktorý bola zriadená, a stavebník nepožiadala o zmenu doby trvania reklamnej stavby pred uplynutím tejto doby.

Skrátené konania o odstránení nepovolenej reklamnej stavby

Ohlásenie odstránenia reklamnej stavby môže podať

- a) vlastník pozemku alebo stavby, ktorý nedal právo inej osobe uskutočniť reklamnú stavbu na svojom pozemku alebo na svojej stavbe,
- b) osoba, ktorá má iné práva k pozemku alebo stavbe [§ 139 ods. 1 písm. a) až c) stavebného zákona], ktorá nedala právo inej osobe uskutočniť reklamnú stavbu na svojom pozemku alebo na svojej stavbe alebo
- c) záujmové združenie vlastníkov reklamných stavieb registrované podľa stavebného zákona.

Stavebný úrad na základe ohlásenia odstránenia reklamnej stavby začne skrátené konanie o odstránení reklamnej stavby.

Ak vlastník reklamnej stavby nie je známy, stavebný úrad vydá osobe, ktorá podala ohlásenie odstránenia stavby, súhlas s odstránením reklamnej stavby do 30 dní odo dňa podania ohlásenia.

Ak vlastník reklamnej stavby je známy, stavebný úrad vyzve tohto vlastníka, aby do 15 dní odo dňa doručenia výzvy preukázal, že mal oprávnenie na uskutočnenie reklamnej stavby na pozemku alebo na stavbe, kde je umiestnená, a je zhotovená v súlade s podmienkami podľa stavebného zákona, inak stavebný úrad do 30 dní odo dňa márneho uplynutia 15-dňovej lehoty vydá osobe, ktorá podala ohlásenie odstránenia stavby súhlas s odstránením reklamnej stavby.

Odstraňovanie reklamných stavieb podľa cestného zákona

Podľa § 11 ods. 3 cestného zákona môže príslušný cestný správny orgán v správnom konaní nariadiť vlastníčkovi, správcovi alebo užívateľovi reklamnej stavby umiestnenej v rozpore s výnimkou zo zákazu alebo obmedzenia činnosti, ktorá by mohla ohroziť diaľnice, cesty alebo miestne komunikácie alebo premávku na nich, aby bez náhrady v cestnom ochrannom pásme odstránil alebo upravil reklamnú stavbu. Náhrada za odstránenú reklamnú stavbu sa poskytuje, len ak bola reklamná stavba umiestnená pred určením cestného ochranného pásma alebo ak v povolení reklamnej stavby, postavenej v súlade s povolením, nie je vylúčené poskytnutie náhrady.

Sankcie podľa stavebného zákona a cestného zákona

Správne delikty podľa stavebného zákona

Podľa § 106 ods. 4 stavebného zákona stavebný úrad alebo Slovenská stavebná inšpekcia uloží právnickej osobe alebo fyzickej osobe oprávnenej na podnikanie, ktorá uskutočňuje alebo užíva

- a) reklamnú stavbu, na ktorej najväčšia informačná plocha
 - i. je menšia ako 3 m² a ktorú treba ohlásiť, bez takého ohlásenia alebo v rozpore s ním, pokutu vo výške 150 eur,
 - ii. má veľkosť od 3 m² do 20 m², bez stavebného povolenia alebo v rozpore s ním, pokutu vo výške 250 eur,
 - iii. je väčšia ako 20 m², bez stavebného povolenia, v rozpore s ním, bez kolaudačného rozhodnutia alebo v rozpore s ním, pokutu vo výške 450 eur alebo
- b) reklamnú stavbu bez označenia (§ 86 ods. 4, § 142d ods. 2 stavebného zákona) a v lehote určenej stavebným úradom alebo Slovenskou stavebnou inšpekciou nezabezpečí označenie reklamnej stavby, pokutu vo výške 50 eur.

Pokutu za správny delikt možno uložiť aj opakovane, a to až do odstránenia nedostatkov.

Priestupky podľa stavebného zákona

Podľa § 105 ods. 5 až 7 stavebného zákona stavebný úrad alebo Slovenská stavebná inšpekcia môže uložiť za priestupok, ktorého sa dopustí ten, kto uskutočňuje alebo užíva

- a) reklamnú stavbu, na ktorej najväčšia informačná plocha
 - i. je menšia ako 3 m² a ktorú treba ohlásiť, bez takého ohlásenia alebo v rozpore s ním, pokutu vo výške 150 eur,
 - ii. má veľkosť od 3 m² do 20 m², bez stavebného povolenia alebo v rozpore s ním, pokutu vo výške 250 eur,
 - iii. je väčšia ako 20 m², bez stavebného povolenia, v rozpore s ním, bez kolaudačného rozhodnutia alebo v rozpore s ním, pokutu vo výške 450 eur alebo
- b) reklamnú stavbu bez označenia (§ 86 ods. 4, § 142d ods. 2 stavebného zákona) a v lehote určenej stavebným úradom alebo inšpekciou nezabezpečí označenie reklamnej stavby, pokutu vo výške 50 eur.

Na priestupky a ich prejednávanie sa vzťahuje zákon Slovenskej národnej rady č. 372/1990 Zb. o priestupkoch v znení neskorších predpisov.

Správne delikty podľa cestného zákona

Podľa § 22a cestného zákona cestný správny orgán a obec v rozsahu svojej pôsobnosti uložia pokutu do 33 190 eur právnickej osobe alebo fyzickej osobe oprávnenej na podnikanie podľa osobitných predpisov, ak

- a) v rozhládovom poli vodiča na križovatke umiestni skládky materiálov, reklamné stavby alebo iné zariadenie, ktoré neslúži na správu pozemnej komunikácie, na riadenie cestnej premávky, ani na prevádzku dopravy a ktoré bráni v rozhláde vodičovi,
- b) umiestni reklamnú stavbu v rozpore s
 - i. § 10 ods. 3 cestného zákona na diaľniciach, cestách pre motorové vozidlá a medzinárodných cestných ťahoch,
 - ii. § 10 ods. 4 cestného zákona v území 100 metrov od osi vozovky príslušného jazdného pásu diaľnice, rýchlostnej cesty a cesty I. triedy, ktoré sú medzinárodným cestným ťahom mimo sídelného útvaru obce ohraničeného dopravnou značkou označujúcou začiatok a koniec obce okrem odpočívadiel,
 - iii. § 10 ods. 5 na stĺpoch verejného osvetlenia ciest a miestnych komunikácií a na stĺpoch trolejového vedenia, ak reklamná stavba zasiahne do prejazdneho profilu pozemnej komunikácie alebo je jej najväčšia informačná plocha väčšia ako 1,2 m².

Pri určení výšky pokuty sa prihliada na závažnosť, čas trvania a na rozsah spôsobenej škody. Pokutu možno uložiť do jedného roka odo dňa, keď sa cestný správny orgán dozvedel o tom, že právnická osoba alebo fyzická osoba oprávnená na podnikanie porušila svoju povinnosť, najneskôr však do troch rokov odo dňa, keď došlo k porušeniu povinnosti. Pokuta je splatná do 15 dní odo dňa, keď rozhodnutie o jej uložení nadobudlo právoplatnosť.

Priestupky podľa cestného zákona

Podľa § 22c cestného zákona cestný správny orgán alebo obec, ktorá v rámci preneseného výkonu štátnej správy prejednáva priestupky na úseku miestnych komunikácií a účelových komunikácií v rozsahu svojej pôsobnosti, môže uložiť pokutu do 330 eur tomu, kto sa dopustí priestupku na úseku pozemných komunikácií tak, že v rozhládovom poli vodiča na križovatke umiestni skládky materiálov, reklamné stavby alebo iné zariadenie, ktoré neslúži na správu pozemnej komunikácie, na riadenie cestnej premávky, ani na prevádzku dopravy a ktoré bráni v rozhláde vodičovi,

- a) umiestni reklamnú stavbu v rozpore s
 - i. § 10 ods. 3 cestného zákona na diaľniciach, cestách pre motorové vozidlá a medzinárodných cestných ťahoch,
 - ii. § 10 ods. 4 cestného zákona v území 100 metrov od osi vozovky príslušného jazdného pásu diaľnice, rýchlostnej cesty a cesty I. triedy, ktoré sú medzinárodným cestným ťahom mimo sídelného útvaru obce ohraničeného dopravnou značkou označujúcou začiatok a koniec obce okrem odpočívadiel,
 - iii. § 10 ods. 5 na stĺpoch verejného osvetlenia ciest a miestnych komunikácií a na stĺpoch trolejového vedenia, ak reklamná stavba zasiahne do prejazdneho profilu pozemnej komunikácie alebo je jej najväčšia informačná plocha väčšia ako 1,2 m².

Na priestupky a ich prejednávanie sa vzťahuje zákon Slovenskej národnej rady č. 372/1990 Zb. o priestupkoch v znení neskorších predpisov.

Správne poplatky

Správne poplatky v súvislosti s reklamnými stavbami sú s účinnosťou od 2. januára 2015 nasledovné:

- a) ohlásenie reklamnej stavby, na ktorej najväčšia informačná plocha je menšia ako 3 m², 30 eur podľa Sadzobníka správnych poplatkov, časť V, položka 60a písm. d),
- b) žiadosť o stavebné povolenie alebo na zmeny dokončenej reklamnej stavby (nadstavba, prístavba) a na zmeny reklamnej stavby pred dokončením (za každú samostatnú stavbu), ak najväčšia informačná plocha
 - i. má veľkosť od 3 m² do 20 m², 60 eur podľa Sadzobníka správnych poplatkov, časť V, položka 60 písm. i),
 - ii. je väčšia ako 20 m², 150 eur podľa Sadzobníka správnych poplatkov, časť V, položka 60 písm. i),
- c) žiadosť o zmenu doby trvania reklamnej stavby, na ktorej najväčšia informačná plocha
 - i. má veľkosť od 3 m² do 20 m², 60 eur podľa Sadzobníka správnych poplatkov, časť V, položka 60a písm. b) bod 1.,
 - ii. je väčšia ako 20 m², 150 eur podľa Sadzobníka správnych poplatkov, časť V, položka 60a písm. b) bod 2.,
- d) žiadosť o predĺženie platnosti stavebného povolenia pre
 - i. právnickú osobu – 100 eur podľa Sadzobníka správnych poplatkov, časť V, položka 60a písm. a) bod 1.,
 - ii. fyzickú osobu – 30 eur podľa Sadzobníka správnych poplatkov, časť V, položka 60a písm. a) bod 2.,
- e) žiadosť o predĺženie termínu dokončenia stavby – 10 eur podľa Sadzobníka správnych poplatkov, časť V, položka 60a písm. i),
- f) návrh na vydanie kolaudačného rozhodnutia na reklamné stavby, na ktorých najväčšia informačná plocha je väčšia ako 20 m², 50 eur podľa Sadzobníka správnych poplatkov, časť V, položka 62a písm. h),
- g) povolenie výnimky zo zákazu činnosti v ochrannom pásme pozemnej komunikácie na umiestnenie reklamnej stavby, na ktorej najväčšia informačná plocha
 - i. je menšia ako 3 m², 30 eur podľa Sadzobníka správnych poplatkov, časť V, položka 85 písm. b) bod 1.,
 - ii. má veľkosť od 3 m² do 20 m², 60 eur podľa Sadzobníka správnych poplatkov, časť V, položka 85 písm. b) bod 2.,
 - iii. je väčšia ako 20 m², 150 eur podľa Sadzobníka správnych poplatkov, časť V, položka 85 písm. b) bod 3.

Pri výpočte správneho poplatku sa vychádza z najväčšej informačnej plochy reklamnej stavby podľa projektovej dokumentácie. Najväčšou informačnou plochou sa rozumie kolmý priemet jednej najväčšej informačnej plochy, umiestnenej na reklamnej stavbe, na zvislú rovinu.

Od poplatku je oslobodená reklamná stavba, na ktorej najväčšia informačná plocha je menšia ako 3 m², pokiaľ ide o označenie prevádzky vyplývajúce zo zákona o živnostenskom podnikaní. V odôvodnených prípadoch môže príslušný správny orgán poplatok za povolenie výnimky zo zákazu činnosti v ochrannom pásme pozemnej komunikácie na umiestnenie reklamnej stavby zvýšiť, maximálne však na dvojnásobok, prípadne ho znížiť alebo odpustiť.

Prechodné ustanovenia k úprave účinnej od 2. januára 2015

Informačné, reklamné a propagačné zariadenia podľa stavebného zákona v znení účinnom od 1. januára 2015 sa považujú za reklamné stavby podľa stavebného zákona v znení účinnom od 2. januára 2015.

Vlastník informačného, reklamného a propagačného zariadenia podľa stavebného zákona v znení účinnom do 1. januára 2015 je povinný do 31. júla 2015 označiť toto zariadenie ako reklamnú stavbu menom a priezviskom, obchodným menom, názvom, ochrannou známkou alebo iným symbolom, ktorý umožňuje identifikáciu vlastníka reklamnej stavby.

Podľa § 142d stavebného zákona konania podľa stavebného zákona, ktoré boli začaté a právoplatne neskončené do 1. januára 2015, sa dokončia podľa predpisov účinných do 1. januára 2015.

Podľa § 19i zákona Národnej rady Slovenskej republiky č. 145/1995 Z. z. o správnych poplatkoch v znení zákona č. 293/2014 Z. z. správne poplatky za konanie alebo podnet na úkon, ktorý bol podaný do 1. januára 2015, sa vyberajú podľa predpisov účinných do 1. januára 2015.

Podľa 24f cestného zákona konania podľa cestného zákona, ktoré boli začaté a právoplatne neukončené do 1. januára 2015, sa dokončia podľa predpisov účinných do 1. januára 2015.

Vlastník reklamného, informačného a propagačného zariadenia, ktoré je umiestnené v území do 100 metrov od osi vozovky príslušného jazdného pásu diaľnice, rýchlostnej cesty a cesty I. triedy, ktoré sú medzinárodným cestným ťahom mimo sídelného útvaru obce ohraničeného dopravnou značkou označujúcou začiatok a koniec obce okrem odpočívadiel, je povinný takéto zariadenie odstrániť do 1. januára 2017; to sa nevzťahuje na označenia stavby a označenia súvisiace s výstavbou alebo prevádzkou diaľnice, rýchlostnej cesty alebo cesty I. triedy, ktoré sú medzinárodným cestným ťahom. Ak reklamné stavby nebudú odstránené v termíne do 1. januára 2017, možno tieto reklamné stavby odstrániť postupom podľa stavebného zákona.

Stavebný zákon umožňuje dodatočnú legalizáciu informačných, reklamných a propagačných zariadení postavených bez povolenia výlučne v prechodnom období do 31. júla 2015.

Vlastník informačného, reklamného a propagačného zariadenia podľa stavebného zákona v znení účinnom do 1. januára 2015, postaveného do 1. januára 2015 bez povolenia alebo v rozpore s ním postupom podľa § 142d ods. 3 stavebného zákona, je oprávnený do 31. júla 2015 požiadať o dodatočné povolenie stavby príslušný stavebný úrad. Ak vlastníak takéhoto zariadenia (reklamnej stavby) preukáže, že

- a) dodatočné povolenie nie je v rozpore s verejným záujmom chráneným stavebným zákonom a osobitnými predpismi,
- b) je vlastníkom pozemku zastavaného nepovolenou stavbou, vlastníkom stavby spojenej s nepovolenou stavbou alebo má k tomuto pozemku alebo stavbe iné právo [§ 139 ods. 1 písm. a) až c)] a
- c) vlastníak zastavaného pozemku alebo stavby alebo osoba, ktorá má k tomuto pozemku alebo stavbe iné právo [§ 139 ods. 1 písm. a) až c)], s dodatočným povolením súhlasí.

stavebný úrad dodatočne povolí takúto reklamnú stavbu.

Ak stavebný úrad dodatočne nepovolí reklamnú stavbu alebo vlastníak informačného, reklamného a propagačného zariadenia nepožiadá o dodatočné povolenie stavby, takú reklamnú stavbu možno odstrániť podľa ustanovení o odstránení reklamnej stavby podľa stavebného zákona v znení účinnom od 2. januára 2015.

Rovnakým postupom postupuje v prechodnom období vlastníak hnutelnej veci, ktorá od 2. januára 2015 spĺňa podmienky reklamnej stavby podľa § 43 ods. 2 stavebného zákona. Ide najmä o reklamné konštrukcie, ktoré nespĺňali podmienku pevného spojenia so zemou alebo

stavbou podľa právnej úpravy účinnej do 2. januára 2015, a sú umiestnené napríklad na betónových kvádroch, prefabrikátoch, v kvetináčoch a ktoré plnia funkciu reklamnej stavby.

Usmernenie pre stavebné úrady

Stavebné úrady postupujú pri umiestňovaní, povoľovaní a odstraňovaní reklamných stavieb v súlade so stavebným zákonom a inými právnymi predpismi.

Dokumenty na stiahnutie

1. Grafikon postupu povoľovania reklamnej stavby

2. Výpočet najväčšej informačnej plochy

3. Vzory:

Ohlásenie reklamnej stavby, na ktorej najväčšia informačná plocha je menšia ako 3 m²

Žiadosť o stavebné povolenie pre reklamnú stavbu, na ktorej najväčšia informačná plocha má veľkosť od 3 m²

Žiadosť o zmenu doby trvania reklamnej stavby

Návrh na vydanie kolaudačného rozhodnutia, na ktorej najväčšia informačná plocha je väčšia ako 20 m²

Ohlásenie odstránenia nepovolenej reklamnej stavby

Príloha č. 1

Grafikon postupu povoľovania reklamnej stavby

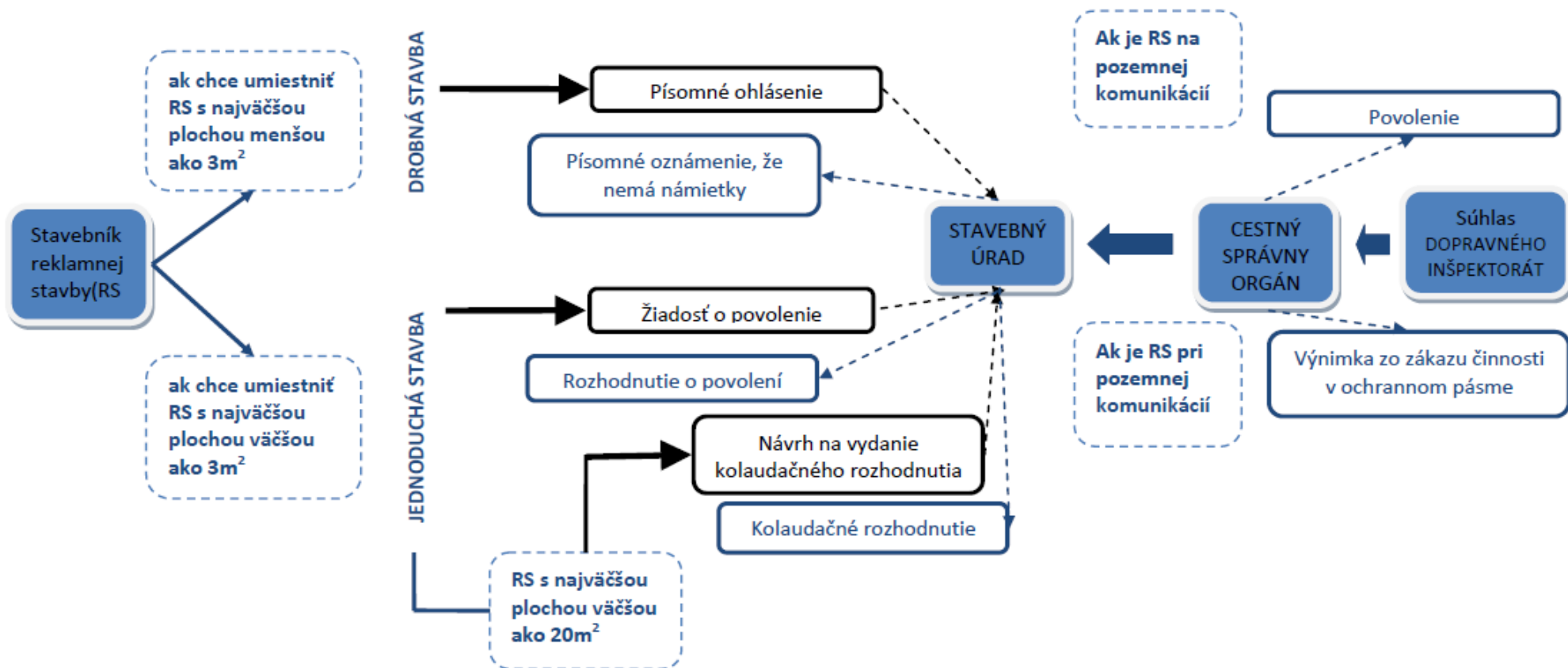

Príloha č. 2

Výpočet najväčšej informačnej plochy

Najväčšou informačnou plochou sa rozumie kolmý priemet jednej najväčšej informačnej plochy, umiestnenej na reklamnej stavbe na zvislú rovinu; stavebník uvedie údaj o najväčšej informačnej ploche na reklamnej stavbe v projektovej dokumentácii, ktorú predloží stavebnému úradu.

Reklamná stavba s 1 informačnou plochou A

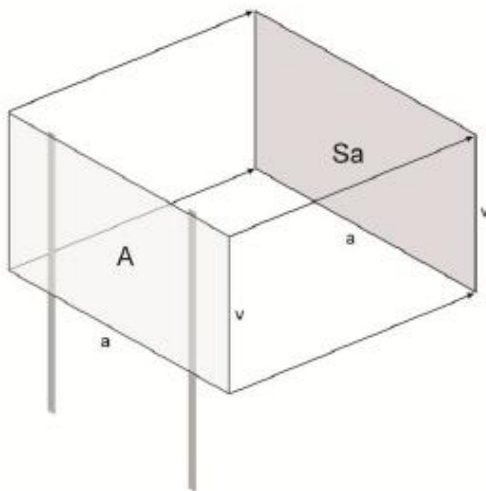

Plocha priemetu informačnej plochy A: $S_a = a \cdot v$

Reklamná stavba s 2 informačnými plochami A1 a A2 rovnakej veľkosti v paralelnom usporiadaní

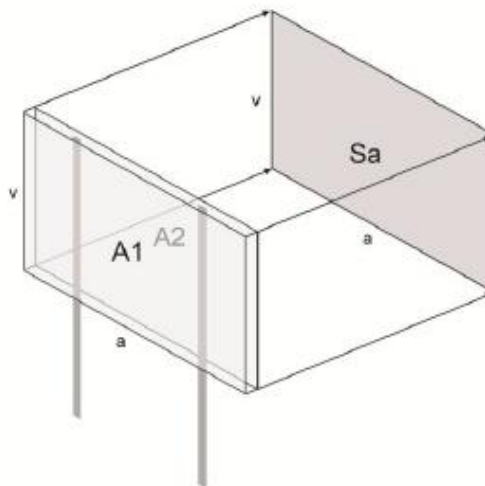

Plochy priemetov informačných plôch A1 a A2:

$$S_{a1} = S_{a2} = S_a = a \cdot v$$

Reklamná stavba s 2 informačnými plochami A1 a A2 rovnakej veľkosti v usporiadaní do "V"

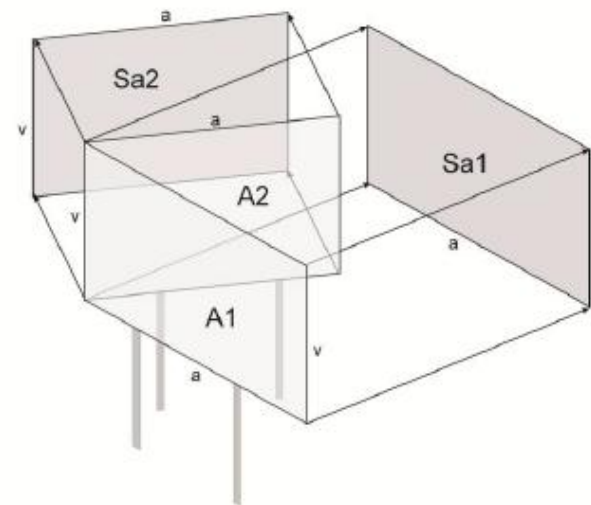

Plochy priemetov informačných plôch A1 a A2:

$$S_{a1} = S_{a2} = S_a = a \cdot v$$

Reklamná stavba s 3 informačnými plochami A1, A2 a A3 rovnakej veľkosti v usporiadaní do rovnostranného trojuholníka

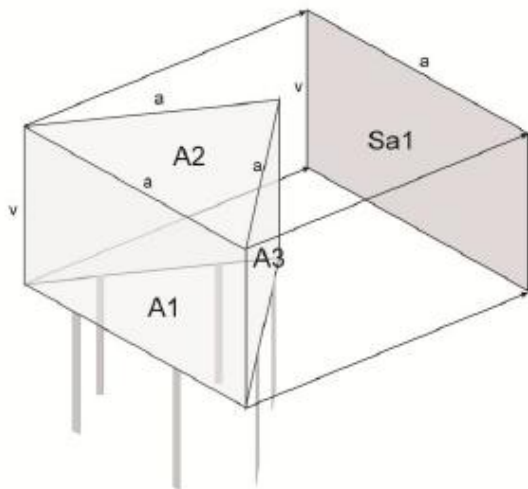

Plocha priemetov informačných plôch A1, A2 a A3:

$$Sa1 = Sa2 = Sa3 = Sa = a \cdot v$$

Reklamná stavba s 2 informačnými plochami A1 a A2 rôznej veľkosti osadenými na spoločných stojkách

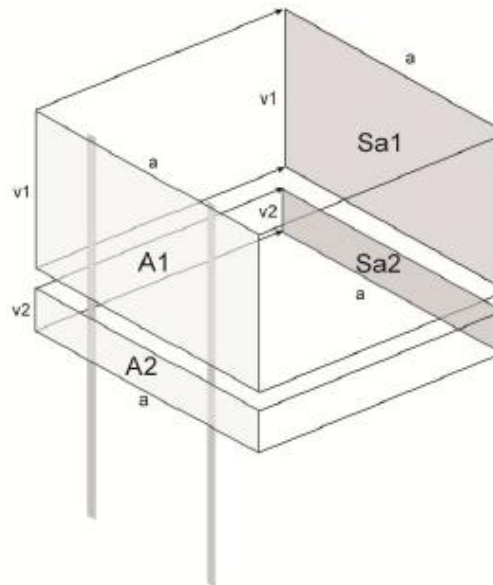

Plocha priemetu informačnej plochy A1: $Sa1 = a \cdot v1$
 Plocha priemetu informačnej plochy A2: $Sa2 = a \cdot v2$

výška "v1" > výška "v2"
 strana "a" je rovnaká pre obidve informačné plochy

Plocha priemetu najväčšej informačnej plochy A1: $Sa1 = a \cdot v1$

Reklamná stavba s 3 informačnými plochami A, B a C rôznej veľkosti v usporiadaní do trojuholníka

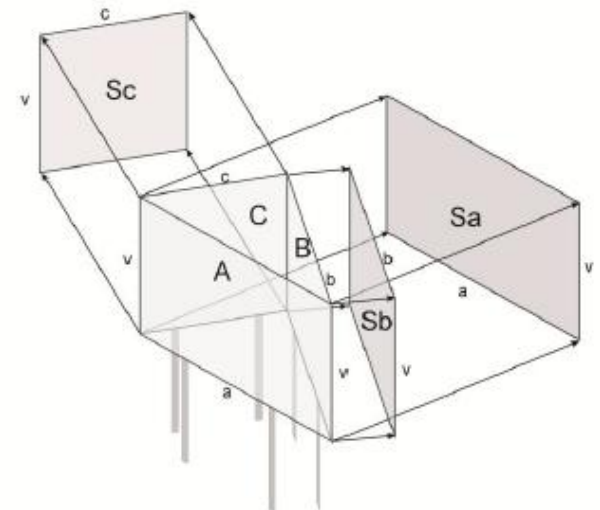

Plocha priemetu informačnej plochy A: $Sa = a \cdot v$
 Plocha priemetu informačnej plochy B: $Sb = b \cdot v$
 Plocha priemetu informačnej plochy C: $Sc = c \cdot v$

strana $a > strana b > strana c$
 výška "v" je rovnaká pre všetky informačné plochy

Plocha priemetu najväčšej informačnej plochy A: $Sa = a \cdot v$

Fasáda osadená reklamnými stavbami s informačnými plochami A, B, C, D rôznych veľkostí

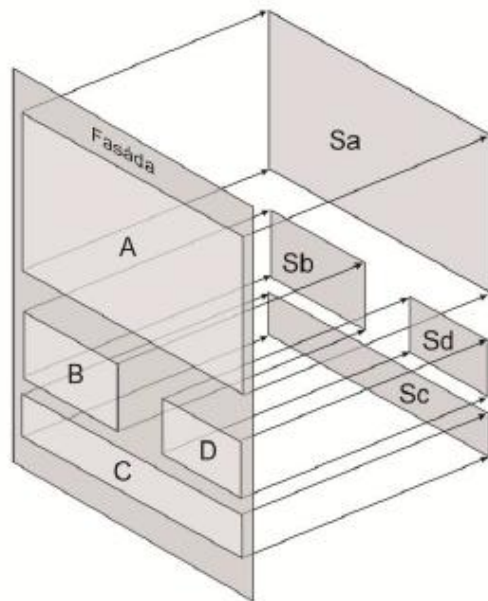

Plocha priemetu informačnej plochy A: S_a
 Plocha priemetu informačnej plochy B: S_b
 Plocha priemetu informačnej plochy C: S_c
 Plocha priemetu informačnej plochy D: S_d
 Poplatok pre každú informačnú plochu osobitne podľa plochy jej priemetu

Reklamná stavba s 1 informačnou plochou v tvare gule o priemere D

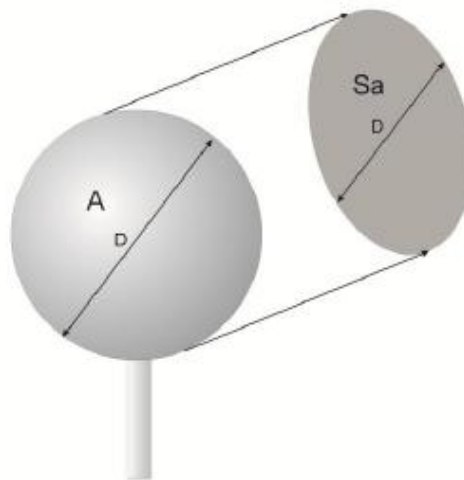

Plocha priemetu informačnej plochy A: $S_a = \pi \cdot D^2 / 4$

Reklamná stavba s 2 informačnými plochami A1 a A2 rôznej veľkosti v priestorovom usporiadaní

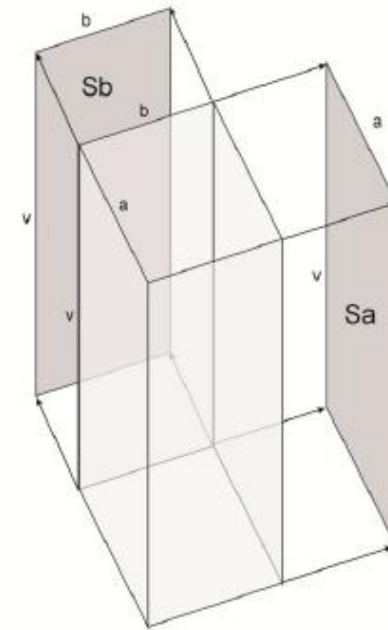

Plocha priemetu informačnej plochy A: $S_a = a \cdot v$
 Plocha priemetu informačnej plochy B: $S_b = b \cdot v$

strana $a >$ strana b
 výška "v" je rovnaká pre obidve informačné plochy

Plocha priemetu najväčšej informačnej plochy A: $S_a = a \cdot v$

Príloha č. 3

Vzory dokumentov k reklamným stavbám

(adresa príslušného stavebného úradu)

V dňa:.....

Vec:

Ohlásenie reklamnej stavby, na ktorej najväčšia informačná plocha je menšia ako 3 m² (drobná stavba)

podľa § 57 zákona č. 50/1976 Zb. o územnom plánovaní a stavebnom poriadku (stavebný zákon) v znení neskorších predpisov a § 5 vyhlášky MŽP SR č. 453/2000 Z. z., ktorou sa vykonávajú niektoré ustanovenia stavebného zákona

I. Navrhovateľ:

Meno a priezvisko (názov):

Adresa (sídlo):

IČO:

Osoba oprávnená konať za navrhovateľa:

Telefón:

E-mail:

II. Špecifikácia reklamnej stavby:

Účel stavby: šírenie reklamných, propagačných, navigačných a iných informácií

Rozsah stavby (pri dočasnej stavbe tiež dobu trvania dočasnej stavby):

Miesto stavby (ulica, číslo, obec, označenie nehnuteľnosti):

Druh a parcelné číslo pozemku, katastrálne územie:

III. Spôsob realizácie stavby:

III.1 Svojpomocne

Kvalifikovaná osoba (meno, priezvisko, adresa):

III.2 Dodávateľsky

Zhotoviteľ (meno, priezvisko/názov, adresa/sídlo):

IV. Odôvodnenie a požadovanú lehotu na začatie uskutočňovania reklamnej stavby ak stavebník požaduje, aby mohol začať s uskutočnením reklamnej stavby v lehote dlhšej ako jeden rok:

(meno priezvisko a funkcia navrhovateľa/
oprávnenej osoby a jej podpis)

Prílohy k ohláseniu reklamnej stavby, na ktorej najväčšia informačná plocha je menšia ako 3 m²:

- a) aktuálny list vlastníctva (originál) a kópia z katastrálnej mapy (originál) miesta stavby; pri zmene postačuje len informatívna kópia
- b) písomné splnomocnenie v prípade, že navrhovateľ poverí na vybavenie návrhu inú fyzickú alebo právnickú osobu
- c) doklad preukazujúci právo k pozemku alebo stavbe na ktorej má byť reklamná stavba osadená (napr. nájomná zmluva)
- d) jednoduchý technický opis stavby s uvedením najväčšej informačnej plochy reklamnej stavby
- e) jednoduchý situačný výkres v dvoch vyhotoveniach, ktorý obsahuje vyznačenie umiestnenia stavby na pozemku vrátane odstupov od hraníc so susednými pozemkami a od susedných stavieb a stavebné riešenie stavby
- f) vyhlásenie kvalifikovanej osoby, že bude zabezpečovať vedenie uskutočňovania stavby, ak ide o stavbu uskutočňovanú svojpomocou
- g) doklad o uhradení správneho poplatku
- h) rozhodnutia, stanoviská, vyjadrenia, súhlasy, posúdenia dotknutých orgánov, vyžadované podľa osobitných predpisov najmä
 - i. cestný správny orgán iba pri umiestnení reklamnej stavby na alebo v cestnom ochrannom pásme pozemnej komunikácie,
 - ii. správca komunikácie iba pri umiestnení reklamnej stavby na pozemnej komunikácii,
 - iii. dopravný inšpektorát k bezpečnosti a plynulosti cestnej premávky,
 - iv. krajský pamiatkový úrad pri ochrane pamiatkového fondu.

(adresa príslušného stavebného úradu)

V dňa:.....

Vec:

Žiadosť o stavebné povolenie pre reklamnú stavbu, na ktorej najväčšia informačná plocha má veľkosť od 3 m² (jednoduchá stavba)

podľa § 58 zákona č. 50/1976 Zb. o územnom plánovaní a stavebnom poriadku (stavebný zákon) v znení neskorších predpisov a § 8 vyhlášky MŽP SR č. 453/2000 Z. z., ktorou sa vykonávajú niektoré ustanovenia stavebného zákona

I. Navrhovateľ:

Meno a priezvisko (názov):

Adresa (sídlo):

IČO:

Osoba oprávnená konať za navrhovateľa:

Telefón:

E-mail:

II. Špecifikácia reklamnej stavby:

Druh stavby:

Účel stavby: šírenie reklamných, propagačných, navigačných a iných informácií

Rozsah stavby (pri dočasnej stavbe tiež dobu trvania dočasnej stavby):

Miesto stavby (ulica, číslo, obec, označenie nehnuteľnosti):

Druh a parcelné číslo pozemku, katastrálne územie:

Predpokladaný termín dokončenia stavby:

III. Projektant stavby (meno, priezvisko/názov, adresa/sídlo):

IV. Spôsob realizácie stavby:

a) svojpomocne

Stavebný dozor (meno, priezvisko/názov, adresa/sídlo):

b) dodávateľsky

Zhotoviteľ (meno, priezvisko/názov, adresa/sídlo):

V. Základné údaje o stavbe:

VI. K pozemkom, na ktorých je stavba uskutočňovaná, resp. k stavbe má stavebník:

a) vlastnícke právo

b) iné právo (uviesť aké)

VII. Zoznam účastníkov stavebného konania, ktorí sú stavebníkovi známi

Mená a adresy:

VIII. Odôvodnenie a požadovanú lehotu na začatie uskutočňovania reklamnej stavby ak stavebník požaduje, aby mohol začať s uskutočnením reklamnej stavby v lehote dlhšej ako jeden

rok:

IX. Žiadosť o predčasné užívanie reklamnej stavby, ak stavebník požaduje predčasné užívanie reklamnej stavby, na ktorej najväčšia informačná plocha je väčšia ako 20 m² a ktorá podlieha kolaudácii, z dôvodu, že predčasné užívanie takejto reklamnej stavby nemá vplyv na užívateľnosť stavby a neohrozuje sa tým bezpečnosť a zdravie osôb a to najneskôr na čas do právoplatnosti kolaudačného rozhodnutia:

*(meno priezvisko a funkcia navrhovateľa/
oprávnenej osoby a jej podpis)*

Prílohy k žiadosti o stavebné povolenie pre reklamnú stavbu, na ktorej najväčšia informačná plocha má veľkosť od 3 m² (jednoduchá stavba):

- a) aktuálny list vlastníctva (originál) a kópia z katastrálnej mapy (originál) miesta stavby; pri zmene postačuje len informatívna kópia
- b) písomné splnomocnenie v prípade, že navrhovateľ poverí na vybavenie návrhu inú fyzickú alebo právnickú osobu
- c) doklad preukazujúci právo k pozemku alebo stavbe na ktorej má byť reklamná stavba osadená (napr. nájomná zmluva)
- d) jednoduchý technický opis stavby s uvedením najväčšej informačnej plochy reklamnej stavby,
- e) projektová dokumentácia stavby (projekt stavby) vypracovaná oprávnenou osobou v troch vyhotoveniach (len ak je to nevyhnutné pre posúdenie reklamnej stavby aj sprievodná správa, súhrnná technická správa, pôdorysy, rezy, pohľady, starý stav, navrhovaný stav, príslušné projekty inštalácií, statický posudok, požiarňa ochrana)
- f) vyhlásenie stavebného dozoru, že bude zabezpečovať vedenie uskutočňovania stavby, ak ide o stavbu uskutočňovanú svojpomocou
- g) doklad o uhradení stavebného poplatku
- h) rozhodnutia, stanoviská, vyjadrenia, súhlasy, posúdenia dotknutých orgánov, vyžadované podľa osobitných predpisov najmä
 - z orgánov verejnej správy
 - i. cestný správny orgán iba pri umiestnení reklamnej stavby na alebo v cestnom ochrannom pásme pozemnej komunikácie,
 - ii. správca komunikácie iba pri umiestnení reklamnej stavby na pozemnej komunikácii,
 - iii. dopravný inšpektorát k bezpečnosti a plynulosti cestnej premávky,
 - iv. krajský pamiatkový úrad pri ochrane pamiatkového fondu,
 - z vlastníkov sietí a zariadenia technického vybavenia územia
 - i. verejných vodovodov a verejných kanalizácií,
 - ii. elektrického vedenia a elektrickej stanice,
 - iii. plynárenských zariadení a plynovodov,
 - iv. rozvody tepla.

(adresa príslušného stavebného úradu)

V dňa:.....

Vec:

Žiadosť o zmenu doby trvania reklamnej stavby

podľa § 67 ods. 4 zákona č. 50/1976 Zb. o územnom plánovaní a stavebnom poriadku (stavebný zákon) v znení neskorších predpisov

I. Navrhovateľ:

Meno a priezvisko (názov):

Adresa (sídlo):

IČO:

Osoba oprávnená konať za navrhovateľa:

Telefón:

E-mail:

II. Špecifikácia reklamnej stavby:

Druh stavby:

Miesto stavby (ulica, číslo, obec, označenie nehnuteľnosti):

Rozsah stavby (pri dočasnej stavbe tiež dobu trvania dočasnej stavby):

Druh a parcelné číslo pozemku, katastrálne územie:

III. K pozemkom, na ktorých je stavba uskutočňovaná, resp. k stavbe má stavebník:

- a) vlastnícke právo:
- b) iné právo (uviesť aké):

(meno priezvisko a funkcia navrhovateľa/
oprávnenej osoby a jej podpis)

Prílohy k žiadosti o zmenu doby trvania reklamnej stavby:

- a) informatívna kópia listu vlastníctva; pri zmene vlastníka aktuálny list vlastníctva (originál) a kópia z katastrálnej mapy (originál) miesta stavby
- b) písomné splnomocnenie v prípade, že navrhovateľ poverí na vybavenie návrhu inú fyzickú alebo právnickú osobu
- c) doklad preukazujúci právo k pozemku alebo stavbe na ktorej je reklamná stavba, ktorej doba trvania žiada navrhovateľ predĺžiť (napr. nájomná zmluva)
- d) doklad o uhradení stavebného poplatku

(adresa príslušného stavebného úradu)

V dňa:.....

Vec:

Návrh na vydanie kolaudačného rozhodnutia pre reklamnú stavbu, na ktorej najväčšia informačná plocha je väčšia ako 20 m²

podľa § 76 ods. 4 zákona č. 50/1976 Zb. o územnom plánovaní a stavebnom poriadku (stavebný zákon) v znení neskorších predpisov

I. Navrhovateľ:

Meno a priezvisko (názov):

Adresa (sídlo):

IČO:

Osoba oprávnená konať za navrhovateľa:

Telefón:

E-mail:

II. Označenie a miesto reklamnej stavby:

Druh stavby:

Miesto stavby (ulica, číslo, obec, označenie nehnuteľnosti):

Druh a parcelné číslo pozemku, katastrálne územie:

III. Dátum a číslo stavebného povolenia alebo povolenia zmeny stavby pred jej dokončením:

IV. Predpokladaný termín dokončenia stavby:

V. Termín úplného vypratania staveniska a dokončenia úprav okolia stavby:

(meno priezvisko a funkcia navrhovateľa/
oprávnenej osoby a jej podpis)

Prílohy k návrh na vydanie kolaudačného rozhodnutia pre reklamnú stavbu, na ktorej najväčšia informačná plocha je väčšia ako 20 m²:

- a) písomné splnomocnenie v prípade, že navrhovateľ poverí na vybavenie návrhu inú fyzickú alebo právnickú osobu
- b) opis a odôvodnenie vykonaných odchýlok od stavebného povolenia
- c) rozhodnutia, stanoviská, vyjadrenia, súhlasy, posúdenia alebo iné opatrenia dotknutých orgánov štátnej správy, pokiaľ sú predpísané osobitnými predpismi
- d) doklad o uhradení stavebného poplatku
- e) ďalšie doklady, ak si ich stavebný úrad vyžiadal, napr.: stavebné povolenie, certifikáty použitých výrobkov

(adresa príslušného stavebného úradu)

V dňa:.....

Vec:

Ohlásenie odstránenia nepovolenej reklamnej stavby

podľa § 88 ods. 7 zákona č. 50/1976 Zb. o územnom plánovaní a stavebnom poriadku (stavebný zákon) v znení neskorších predpisov

I. Navrhovateľ:

Meno a priezvisko (názov):

Adresa (sídlo):

IČO:

II. Osoba oprávnená konať za navrhovateľa:

Meno a priezvisko (názov) a funkcia:

Adresa:

Telefón:

E-mail:

III. Odôvodnenie návrhu a spôsob odstránenia reklamnej stavby:

IV. Vzťah navrhovateľa k reklamnej stavbe:

- a) vlastník pozemku alebo stavby, ktorý nedal právo inej osobe uskutočniť reklamnú stavbu na svojom pozemku alebo svojej stavbe
- b) osoba, ktorá má iné práva k pozemku alebo stavbe [§ 139 ods. 1 písm. a) až c)], ktorá nedala právo inej osobe uskutočniť reklamnú stavbu na svojom pozemku alebo svojej stavbe
- c) záujmové združenie vlastníkov reklamných stavieb registrované podľa stavebného zákona

V. Označenie a miesto nepovolenej reklamnej stavby:

Druh stavby:

Miesto stavby (ulica, číslo, obec, označenie nehnuteľnosti):

Druh a parcelné číslo pozemku, katastrálne územie:

IV. Označenie vlastníka reklamnej stavby, ak je navrhovateľovi známy:

Meno a priezvisko (názov):

Adresa (sídlo):

VII. Návrh odporúčania stavebného úradu

Napríklad: Stavba bude odstránená dodávateľsky v celom rozsahu postupným rozobratím s použitím mechanizmov. Pri odstránení bude nevyhnutný vstup na susedný pozemok. Navrhovateľ naloží s odstránenou reklamnou stavbou v súlade so zákonom č. 223/2001 Z. z. o odpadoch a o zmene a doplnení niektorých zákonov.

(meno priezvisko a funkcia navrhovateľa/
oprávnenej osoby a jej podpis)

Prílohy k ohláseniu odstránenia nepovolenej reklamnej stavby

- a) označenie a miesto reklamnej stavby ohlasovanej na odstránenie vrátane fotografie miesta reklamnej stavby a vyznačenie na mape alebo na kópii katastrálnej mapy
- b) písomné splnomocnenie v prípade, že navrhovateľ poverí na vybavenie návrhu inú fyzickú alebo právnickú osobu
- c) doklad preukazujúci právo k pozemku alebo stavbe na ktorej je reklamná stavba ak ohlásenie podáva vlastník pozemku alebo stavby alebo osoba, ktorá má iné práva k pozemku alebo stavbe [§ 139 ods. 1 písm. a) až c)] na ktorej je umiestnená nepovolená reklamná stavba
- d) ďalšie dokumenty napr. fotodokumentácia nepovolenej reklamnej stavby, informatívnu kópiu listu vlastníctva